

attwood®

3500 Series Stainless Steel 1NM and 2NM Sidelights

LED Bicolor Combination Bow Light: 3520 / 3540

LED Sidelight Pair: 3530 / 3550

SAVE THESE INSTRUCTIONS

Form Number 69425 Rev. A

07-04

1NM Sidelights (Series 3520 and 3530)

For boats up to 12 meters / 39.4 feet. Meets USCG CFR 183.810, ABYC A-16 requirements and all applicable standards as tested by Imanna Laboratories, on 2/22/2007. 1 nautical mile visibility.

2NM Bi-Color Combination Bow Light

For boats up to 20 meters / 65.6 feet. Meets USCG CFR 183.810, ABYC A-16 requirements and all applicable standards as tested by Imanna Laboratories, on 3/6/2007. 2 nautical mile visibility.

2NM Sidelights

For boats up to 50 meters / 164 feet. Meets USCG CFR 183.810, ABYC A-16 requirements and all applicable standards as tested by Imanna Laboratories, on 3/6/2007. 2 nautical mile visibility.

REQUIRED FOR INSTALLATION

- Phillips screwdriver
- Drill and bits: 3/8" for wire clearance hole
- Pilot drill for mounting screws
- Two #10 pan head stainless steel screws (not included)

LOCATION

1. Position light(s) on a surface of the gunwale or deck that is horizontal (within +/-5 degrees).
2. When installing bicolor combination light, place it on the centerline of the boat at the bow (See Figure 1a).

When installing sidelight pairs, place lights with the red lens on the port (left) and green lens on the starboard (right) as you stand onboard facing bow of the boat. Lights must be parallel to centerline of the boat (See Figure 1b).

Figure 1a

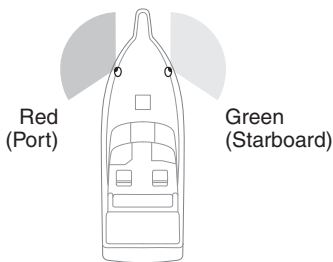
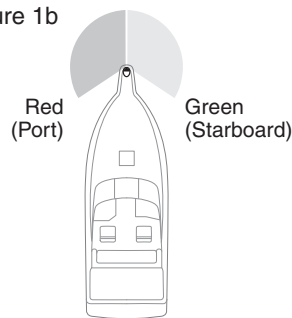

Figure 1b



3. Make sure there are no obstructions at the front or side (such as rail stanchions, chocks, anchors, cleats, etc.) within the light's arc of visibility (112.5 degrees each side).
4. Measure and mark location of wire clearance hole. At the marked location(s), make a mark for a 3/8" hole. (See Figure 2).
 - If installing a bicolor light, location must be on the boat centerline.
 - If installing a sidelight pair, both mounting holes must be the same distance from the bow.

DRILLING INSTRUCTIONS

1. Remove the cover and housing by removing the Phillips-head screw in the cover and lifting off. (See Figure 2).
2. Assemble gasket to base.

Figure 2

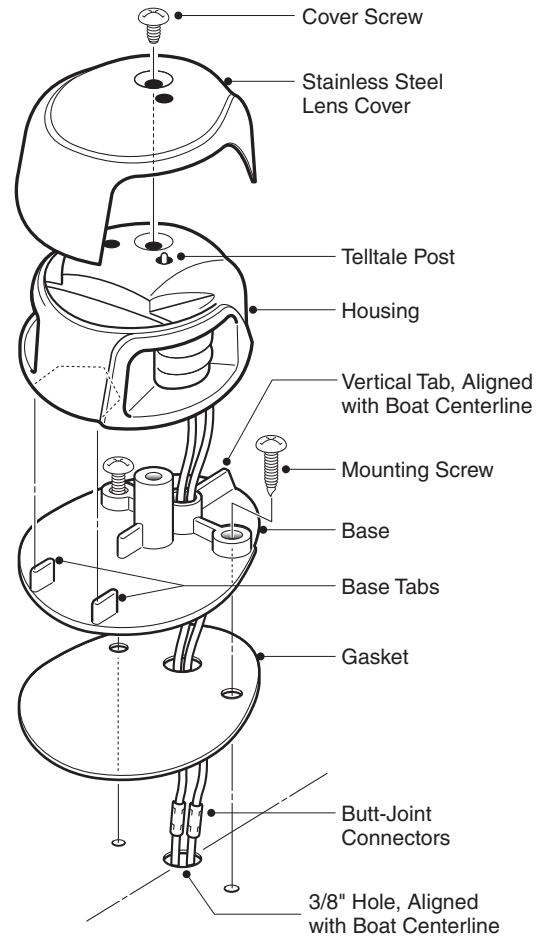

3. Align hole beneath light base with the position you've marked for the wire clearance hole. Set the lamp toward the bow and align vertical tab with the boat centerline.
4. Use the light base as a template to mark locations for the mounting screw pilot holes (use 2 #10 stainless steel screws).

CAUTION

Position holes carefully on aluminum boats so that wires do not contact the hull.

5. Drill wire clearance hole and pilot holes for the mounting screws.

MOUNTING INSTRUCTIONS

1. Be sure gasket is aligned with the base.
2. Insert two #10 stainless steel mounting screws through base and fasten base to the deck. Tighten until gasket seals to the deck.

NOTE

If area below the light will not be reachable after installation, attach a suitable length of 16-gauge red- and black-colored NON-POWERED wire that can be routed to an accessible area. Make connections according to WIRING INSTRUCTIONS below.

3. Feed the positive (red or gray) and negative (black) wires through the hole in base and lead them below deck.
4. Lower the housing onto the base. Seat the housing so the base tabs fit in the housing grooves and the base screw mount aligns with the housing screw hole.
5. Replace the stainless steel cover, then fasten it with the Phillips-head screw.

WIRING INSTRUCTIONS

The power supply must be 12-volt DC ONLY. Use crimp-type marine-grade connectors with suitable waterproof insulation. Protect all connections with suitable materials.

NOTE

Failure to make proper connections and fuse the light properly will void the product warranty.

CAUTION

Polarity is important. If wiring is mis-connected the LED light will not operate.

1. Connect wires to fused power source: (See Figure 3).
 - Connect the (-) black wire to the negative (-) wire from the 12-volt supply.
 - Connect the (+) gray or red wire along with proper fuse and switch to the positive (+) 12-volt supply.
 - Fuse must be 1-amp.
2. Note that navigation rules require sidelights to be operated separately from anchor lights. Use either two switches or a single switch with three positions for off/anchor/running.

Figure 3

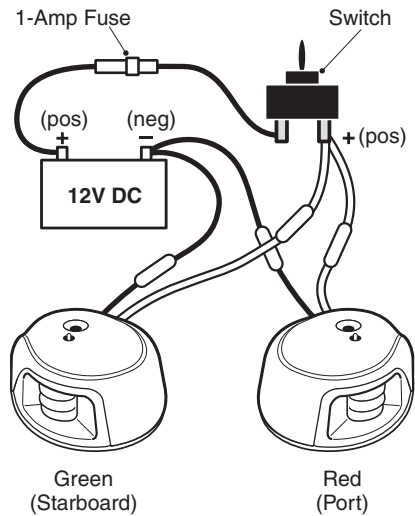

ATTWOOD LIMITED 10-YEAR WARRANTY

Because of the longevity of Attwood's LED lighting technology, Attwood offers a limited 10-year warranty on this LED lighting product. See Product Catalog or attwoodmarine.com for details.

attwood®

Séries 3500 Feux de côté à DEL de 1 NM et 2NM en acier inoxydable

Lumière de proue bicolore à DEL :

Paire de feux de côté à DEL :

CONSERVEZ CES DIRECTIVES

Formulaire n° 69425 Rév. A

07-04

Feux de côté de 1 NM (série 3520 et 3530)

Pour les bateaux mesurant jusqu'à 12 mètres (39,4 pieds). Conforme aux exigences USCG CFR 183.810, ABYC A-16 et à toutes les normes applicables selon les tests d'Imanna Laboratories du 22/2/2007. Visibilité d'un mille marin.

Lumière de proue bicolore de 2 NM

Pour les bateaux mesurant jusqu'à 20 mètres (65,6 pieds). Conforme aux exigences USCG CFR 183.810, ABYC A-16 et à toutes les normes applicables selon les tests d'Imanna Laboratories du 6/3/2007. Visibilité de deux milles marins.

Feux de côté de 2 NM

Pour les bateaux mesurant jusqu'à 50 mètres (164 pieds). Conforme aux exigences USCG CFR 183.810, ABYC A-16 et à toutes les normes applicables selon les tests d'Imanna Laboratories du 6/3/2007. Visibilité de deux milles marins.

REQUIS POUR L'INSTALLATION

- Tournevis cruciforme
- Perceuse et mèches :
 - 9 mm pour le trou de passage des fils
 - Foret pilote pour les vis de montage
- Deux vis à tête cylindrique bombée n° 10 en acier inoxydable (non comprises)

EMPLACEMENT

1. Positionnez le(s) feu(x) sur une surface horizontale (à plus ou moins cinq degrés) du plat-bord ou du pont.
2. Pour installer la lumière bicolore, placez-la sur la ligne centrale du bateau au niveau de la proue (voir la figure 1a).

Pour installer des paires de feux de côté, placez les feux avec la lentille rouge à bâbord (gauche) et la lentille verte à tribord (droite) lorsque vous vous tenez tebout à bord en regardant vers l'avant. Les feux doivent être parallèles à la ligne centrale du bateau (voir la figure 1b).

Figure 1a

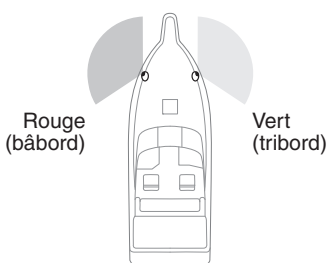
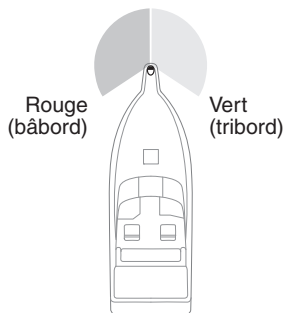
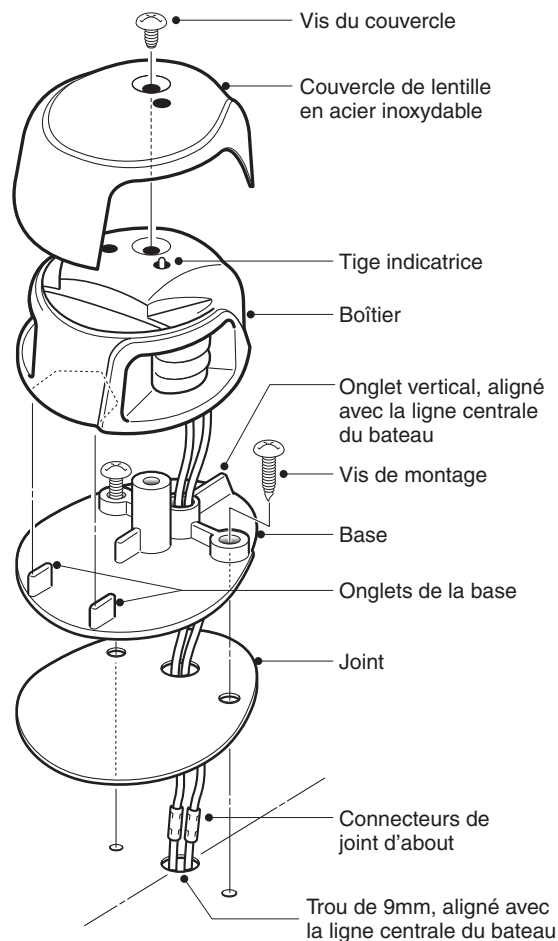

Figure 1b



3. Assurez-vous qu'il n'y ait pas d'obstruction à l'avant ou sur les côtés (comme des chandeliers, des chaumards, des ancres, des taquets, etc.) dans l'arc de visibilité du feu (112,5 degrés de chaque côté).

Figure 2



4. Mesurez et indiquez l'emplacement du trou de passage des fils. À l'endroit ou aux endroits indiqués, effectuez une marque pour un trou de 9 mm. (Voir la figure 2).
 - Pour l'installation d'une lumière bicolore, l'emplacement doit se trouver sur la ligne centrale du bateau.
 - Pour l'installation d'une paire de feux de côté, les deux trous doivent être à la même distance de la proue.

DIRECTIVES DE PERÇAGE

1. Retirez le couvercle et le boîtier en enlevant la vis cruciforme du couvercle et soulevant ce dernier. (Voir la figure 2).
2. Mettez le joint sur la base.
3. Alignez le trou sous la base du feu avec l'emplacement que vous avez indiqué pour le trou de passage des fils. Posez le feu vers la proue et alignez l'onglet vertical avec la ligne centrale du bateau.
4. Utilisez la base du feu comme gabarit pour indiquer les emplacements des trous de guidage des vis de montage (utilisez deux vis n° 10 en acier inoxydable).

MISE EN GARDE

Positionnez les trous soigneusement sur les bateaux en aluminium de manière à ce que les fils n'entrent pas en contact avec la coque.

5. Percez le trou de passage des fils et les trous de guidage pour les vis de montage.

DIRECTIVES DE MONTAGE

1. Assurez-vous que le joint est aligné avec la base.
2. Insérez deux vis de montage n° 10 en acier inoxydable dans la base et fixez cette dernière au pont. Serrez jusqu'à ce que le joint soit collé contre le pont.

REMARQUE

Si la zone sous le feu ne sera pas atteignable après l'installation, installez un fil rouge et noir de calibre 16 NON ALIMENTÉ d'une longueur appropriée pouvant être acheminé jusqu'à une zone accessible. Effectuez les connexions selon les DIRECTIVES DE CÂBLAGE ci-dessous.

3. Achetez les fils positifs (rouges ou gris) et négatifs (noirs) à travers le trou dans la base et amenez-les sous le pont.
4. Abaissez le boîtier sur la base. Appuyez le boîtier de manière à ce que les onglets de la base se glissent dans les rainures du boîtier et que le montage de la vis de la base soit alignée avec le trou de vis du boîtier.
5. Remplacez le couvercle en acier inoxydable, puis fixez-le avec une vis cruciforme.

DIRECTIVES DE CÂBLAGE

L'alimentation doit être de 12 volts à c. c. SEULEMENT. Utilisez des connecteurs à sertir de qualité marine avec une isolation appropriée imperméable à l'eau. Protégez toutes les connexions avec des matériaux appropriés.

REMARQUE

Le fait de ne pas effectuer les connexions appropriées et d'alimenter le feu correctement annulera la garantie du produit.

MISE EN GARDE

La polarité est importante. Si le câblage est incorrect, le feu à DEL ne fonctionnera pas.

1. Reliez les fils à la source d'alimentation à fusible : (voir la figure 3).
 - Reliez le fil noir (-) au fil négatif (-) de la source de 12 volts.
 - Reliez le fil gris ou rouge (+) en plus du fusible approprié et passez à la source d'alimentation positive (+) de 12 volts.
 - Le fusible doit avoir un ampère.
2. Veuillez noter que les règlements de navigation exigent que les feux de côté soient actionnés séparément des feux de mouillage. Utilisez deux interrupteurs ou un seul interrupteur avec trois positions pour la désactivation, le mouillage et le fonctionnement.

Figure 3

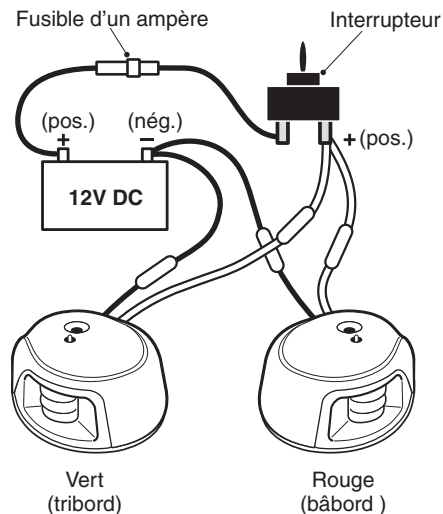

GARANTIE LIMITÉE DE DIX ANS D'ATTWOOD

À cause de la longévité de la technologie des feux à DEL d'Attwood, Attwood offre une garantie limitée de dix ans sur ce produit d'éclairage à DEL. Reportez-vous au catalogue de produits ou à attwoodmarine.com pour de plus amples renseignements.